

Pink Hip Kit - S + N

Gebrauchsanweisung

Pfostenfreies Hüftpositionierungssystem

Produktbeschreibung

Das Pink Hip Kit S+N wurde für die Verwendung mit dem Smith and Nephew Hüftpositionierungssystem entwickelt.

Das Pink Hip Kit S+N ist zum Einmalgebrauch bestimmt und wird nach Abschluss des chirurgischen Eingriffs entsorgt.

Das Pink Hip Kit S+N (*Abbildung 1*) besteht aus folgenden Komponenten:

- A. Kopfstütze (1)
- B. Pink Hip Pad (1)
- C. Körpergurt (1)
- D. Hebetuch (1)
- E. Armlagergurte (1 Paar)
- F. Armlagerpad (1 Paar)



Abbildung 1

Vorgesehene Anwender

Das Pink Hip Kit S+N ist zur Verwendung durch medizinisches Fachpersonal gemäß dieser Gebrauchsanweisung bestimmt. Die Nutzungsumgebung ist eine professionelle Gesundheitseinrichtung.

Verwendungszweck

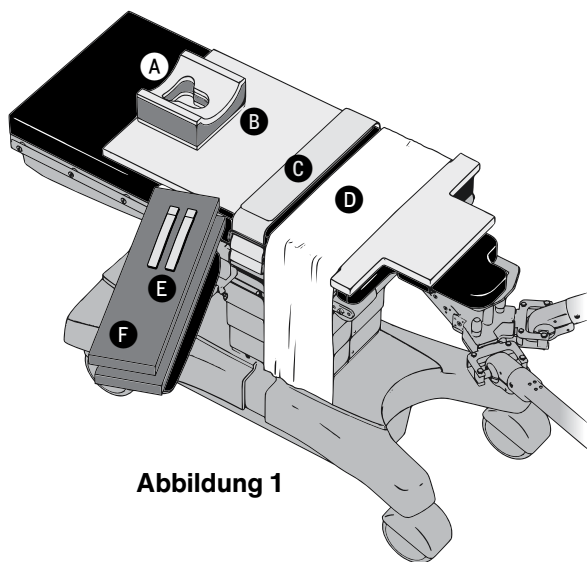
Das Pink Hip Kit S+N wurde für die Verwendung mit dem Hüftpositionierungssystem entwickelt und verhindert die Bewegung des Patienten auf dem OP-Tisch während arthroskopischer Hüftoperationen.

Gebrauchsanweisung

Das Pink Hip Kit S+N ist zur Positionierung von Patienten bei arthroskopischen Hüftoperationen indiziert.

Patientenzielgruppen

Die Patientenpopulation besteht aus Patienten, bei denen der operierende Chirurg eine arthroskopische Hüftoperation für notwendig erachtet.

Kontraindikationen

- Keine

Warnhinweise

- Es liegt in der Verantwortung des Gesundheitsdienstleisters, sich mit der Gebrauchsanweisung des Produkts vertraut zu machen und das entsprechende Gesundheitspersonals zu schulen.
- Das Produkt darf ausschließlich gemäß den Indikationen oder dem Verwendungszweck verwendet werden. Änderungen am Produkt können die erwarteten Ergebnisse verändern.
- Stellen Sie bei der Handhabung und Lagerung des Pink Hip Kit S+N sicher, dass das Pink Hip Pad flach ist. Nicht rollen oder falten.
- Stellen Sie sicher, dass die Haut des Patienten während des gesamten Verfahrens in direktem Kontakt mit dem Pink Hip Pad steht.

Vorsichtshinweise

- Überprüfen Sie die Produktverpackung vor dem Öffnen. Wenn die Produktverpackung beschädigt oder durchstoßen ist, **DAS PRODUKT NICHT VERWENDEN**.
- Produkt und Inhalt nach der Entnahme aus der Verpackung überprüfen. Wenn das Produkt beschädigt oder defekt ist, dürfen Sie es **NICHT VERWENDEN**. Wenden Sie sich sofort an den Hersteller, um Unterstützung zu erhalten.
- Bei der Positionierung von Chirurgiepatienten ist Vorsicht angezeigt. Ziehen Sie Patienten nicht über die Oberfläche des Pink Hip Pad, da dies zu Produktschäden und Funktionsverlust führen kann.

1. Informationen zur Systemeinrichtung können Sie der Gebrauchsanweisung für das Smith and Nephew Hüftpositionierungssystem entnehmen.
2. Legen Sie das Pink Hip Pad so auf den OP-Tisch, dass die Ausrichtungslaschen auf das Smith and Nephew Supine Table Attachment ausgerichtet sind. (Abbildung 2) Der Text „This Side Up“ (Diese Seite nach oben) sollte auf den weißen Klebbändern auf dem Pink Hip Pad nach oben zeigen.

Abbildung 2

Richten Sie die Laschen des Pink Hip Pad an denen des Tischaufsatzes aus.

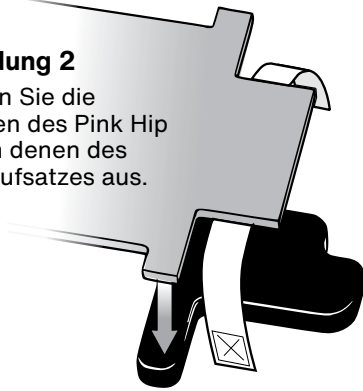

VORSICHT: Stellen Sie sicher, dass das „Pink Hip Pad“ direkten Kontakt mit der Oberfläche des OP-Tischpads hat.

3. Befestigen Sie alle weißen Klebbänder an den OP-Tischschienen, indem Sie den Schlaufenteil der Lasche zwischen dem Tisch und der Zubehörschiene nach unten, dann über die Außenseite der Schiene nach oben legen und den Hakenteil des Klettverschlusses über dem Schlaufenteil befestigen. (Abbildung 3)

Abbildung 3

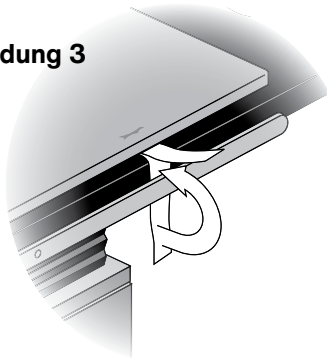

4. Befestigen Sie den breiten lila Polstergurt unter dem OP-Tischaufsatz, indem Sie zuerst den Teil des Gurts ohne Klettverschluss unter den Tischaufsatz legen und ihn mit dem verbleibenden Ende des Gurts überlappen, um den Klettverschluss zu sichern und einen festen Sitz zu gewährleisten. (Abbildung 4)
5. Platzieren Sie die Kopfstütze auf dem Pink Hip Pad in der Nähe der Kante, die am weitesten vom Hüftaufsatz entfernt ist, an einer Stelle, die für die Platzierung des Kopfes des Patienten ausreicht. (Abbildung 1)
6. Zentrieren Sie das Hebetuch über dem Pad, direkt über den Ausrichtungslaschen. (Abbildung 1)

VORSICHT: Das Hebetuch sollte nur den Teil des Polsters bedecken, der das Kreuz des Patienten (zwischen den Schulterblättern und dem Kreuzbein) berührt.

Abbildung 4 Ansicht von unter dem Tischaufsatz

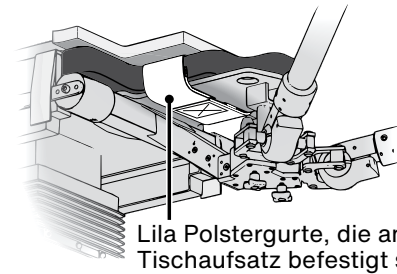

Lila Polstergurte, die am Tischaufsatz befestigt sind.

7. Befestigen Sie beide Teile des zweiteiligen Körpergurts an den Zubehörschienen:

- Identifizieren Sie jeden Teil des Gurts – Teil A hat ein kleines Klettbandquadrat und Teil B hat eine lange Klettlasche. (Abbildung 5)
- Richten Sie den Gurt beginnend mit Teil A so aus, dass das kleine Klettbandquadrat von der Tischunterlage weg nach außen zeigt. Ziehen Sie das Ende des Gürtels zwischen dem Tisch und der Zubehörschiene nach oben und schieben Sie die Kunststoffschnalle nach unten über das Ende des Gurts. Führen Sie den Gurt durch die Schnalle, bis er fest an der Zubehörschiene anliegt, und legen Sie das freie Ende über den Tisch.
- Wiederholen Sie den Vorgang mit Teil B des Gurts auf der anderen Seite des Tisches und achten Sie darauf, dass die Hakenseite der langen Klettbandlasche nach innen zur Tischaufgabe zeigt.
- Verbinden Sie die Gurte mit dem langen Klettverschluss von Teil B über Teil A.

Abbildung 5

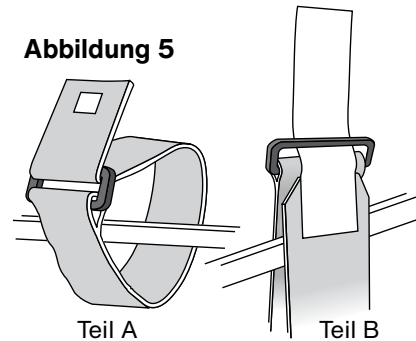

8. Transferieren Sie den Patienten auf das Pink Hip Pad. Positionieren Sie den Patienten wie folgt:
 - Die Spina iliaca anterior superior (ASIS) des Patienten sollte direkt auf den Ausrichtungslaschen positioniert werden. (Abbildung 6)
 - Ungefähr 15 cm des Pink Hip Pad werden über die Gesäßfalte des Patienten hinausragen.
 - Stellen Sie sicher, dass die Schultern nicht über die obere Kante des Pink Hip Pad hinausragen, um den Hautkontakt zu maximieren.
 - Die Haut der Schulterregion und des Kreuzbeins muss die Oberfläche des Pink Hip Pad berühren.
 - Verwenden Sie bei Bedarf das Hebetuch, um den Patienten vorsichtig vom Pad ABZUHEBEN und neu zu positionieren. Ziehen Sie den Patienten nicht auf das Pad. Stellen Sie sicher, dass das Pink Hip Pad immer flach bleibt.

9. Legen Sie ein lila Armlagerpad auf die Armlagerung des OP-Tisches auf der gegenüberliegenden Seite der operativen Hüfte.
10. Legen Sie den Arm des Patienten mit der Handfläche nach oben auf das lila Armlagerpad und sichern Sie ihn mit einem Armlagergurt.
11. Legen Sie den anderen Arm über die Brust des Patienten und achten Sie darauf, dass sich die Hand in einer natürlichen, anatomisch korrekten Position befindet.
12. Legen Sie das verbleibende lila Armlagerpad parallel zum Unterarm des Patienten zwischen Arm und Brust des Patienten. Zentrieren Sie das lila Armlagerpad unter der Hand des Patienten und falten Sie es über die Hand zurück. Legen Sie die Hand des Patienten zwischen den lila Schaumstoff des Armlagerpads.
13. Befestigen Sie den zweiteiligen lila Körpergurt um den Patienten, über dem Ellbogen des Patienten, seinem Arm und dem lila Armlagerpad des Patienten und sichern Sie ihn mit dem Klettverschluss.

Weitere Informationen finden Sie in der Abbildung zur abgeschlossenen Installation. (Abbildung 7)

Abbildung 7

Abgeschlossene Installation mit richtig positioniertem Patienten.



Abbildung 6



Richten Sie die ASIS mit den Laschen des Pink Hip Pad und dem Tischaufsatz aus.

*Exklusiv vertrieben von S+N

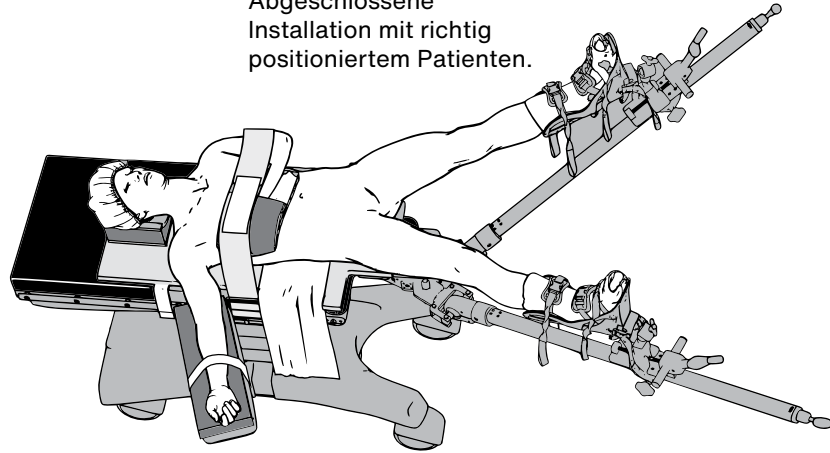
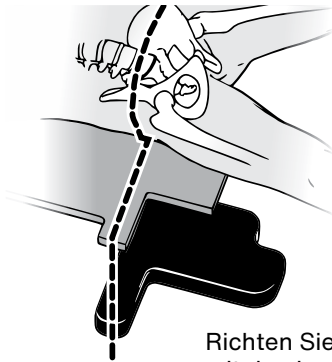
Symbol-Glossar

	Medizinprodukt
	Vorsicht
	Hersteller
	Herstellungsdatum
	Chargencode

	Nicht verwenden, wenn die Packung beschädigt ist
	Nicht wiederverwenden
	Kein Latex
	Menge
	Katalognummer

	Elektronische Gebrauchsanweisung lesen
	Unsteril
	Bevollmächtigter Vertreter in der Europäischen Gemeinschaft
	Europäische Konformität

XODUS MEDICAL
Making Surgery Safer™



702 Prominence Drive | Pittsburgh, PA 15068 U.S.A.

Tel: 724.337.5500
Fax: 724.337.0555

xodusmedical.com
info@xodusmedical.com

FDA REGISTERED
ISO 13485 CERTIFIED

LITIFUPP074 R2 1/20/2022