

# Das Pink® Reverse Trendelenburg Kit

## Gebrauchsanweisung

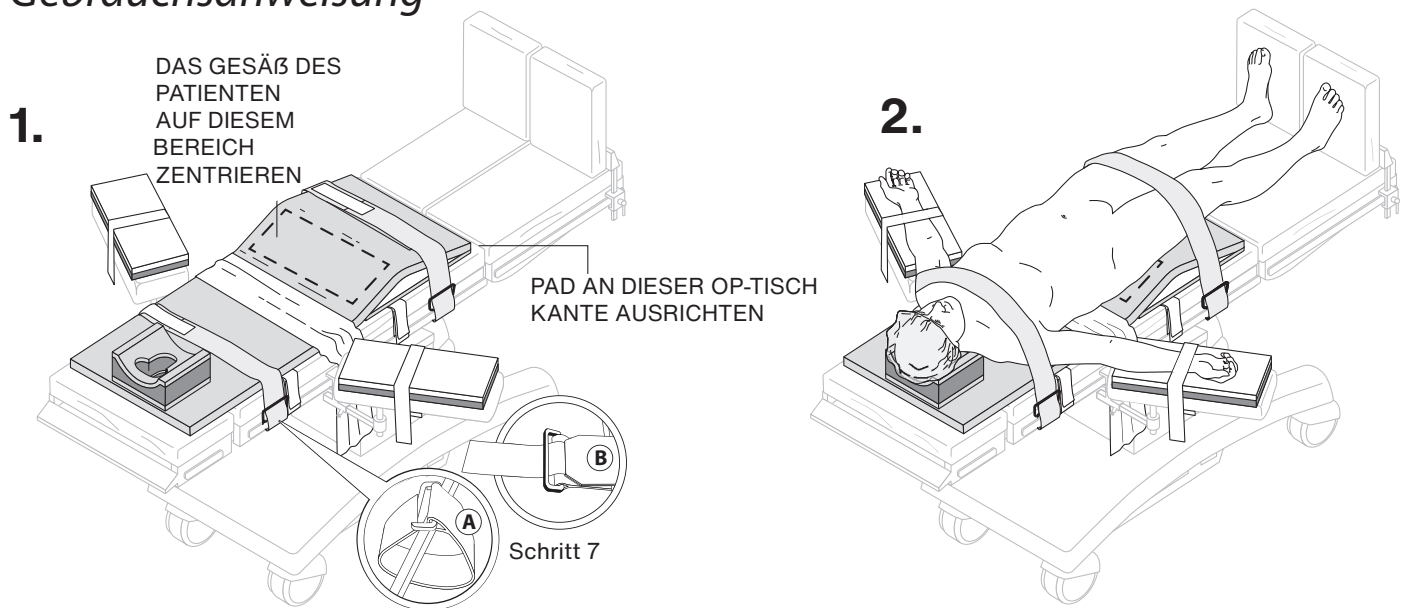

1. Mit dem OP-Tisch in neutraler Position beginnen. Das Pink Reverse am distalen Ende des Mittelteils des OP-Tisches auflegen. Die weißen Klettverbinder müssen sich auf der vom Patienten abgewandten Unterseite des Pink Reverse befinden. **WICHTIG: Zwischen dem Pink Reverse und dem OP-Tisch KEINE Tischabdeckungen, Transferhilfen oder andere Materialien legen.** Das Pink Reverse muss direkten Kontakt mit der Oberfläche des Tisches haben. Die Beschriftung "This Side Up" (diese Seite nach oben) muss nach oben weisen.
2. Die weißen Klettverschlussbänder des Pink Reverse an den Schienen des OP-Tisches befestigen, indem sie unter den Schienen durchgeführt werden. Dann werden die Enden der Klettverschlussbänder miteinander verbunden.
3. Das Gleittuch wie dargestellt über das Pink Reverse legen. Das Gleittuch sollte nur den Teil des Pink Reverse abdecken, auf dem die Taille des Patienten liegt, d. h. den Bereich von unterhalb der Schulterblätter bis oberhalb des Kreuzbeins.
4. Beim Intubieren sind die Verfahren der Klinik zu beachten. Positionieren Sie das Gesäß des Patienten auf der Vorderseite der Erhöhung wie in Abbildung 1 gezeigt.

**WICHTIG: DIE HAUT DES PATIENTEN MUSS DIREKTEN KONTAKT MIT DER OBERFLÄCHE DES PINK REVERSE HABEN** Das mitgelieferte Gleittuch verwenden, um den Patienten ggf. vorsichtig vom Pink Reverse anzuheben und umzulagern. Den Patienten nicht auf dem Pink Reverse ziehen. Sicherstellen, dass das Pink Reverse immer vollständig flach liegt.

5. DermaProx Armpolster auf Armschiene legen. Der Arm des Patienten wird so gelagert, dass der Ellbogen und das Handgelenk bequem auf dem DermaProx Armpolster liegen.
6. Der Armpolstergurt wird um das Armpolster, die Armschiene und um den Arm des Patienten gelegt und anschließend befestigt. Anweisungen zur ordnungsgemäßen Verwendung des One-Step Einmal-Armprotektors finden Sie auf der Rückseite. **WICHTIG: Nicht alle Sets beinhalten Armprotektoren.**
7. Den Körpergurt wie folgt befestigen:
  - A. Den Gurt um den OP-Tisch bzw. den Rahmen des OP-Tisches und durch die Schnalle führen. Sicherstellen, dass die Kletthaken nach oben zeigen. Die glatte Seite muss stets zum Patienten zeigen.
  - B. Den obigen Schritt mit dem anderen Gurt wiederholen. Hierbei muss das Kletthakenrechteck nach unten weisen und um die andere Seite des OP-Tisches bzw. des Rahmens des OP-Tisches und durch die Schnalle geführt werden.
8. Den OP-Tisch neigen und den Patienten in eine sichere Reverse Trendelenburg Position bringen.

### ACHTUNG

1. Vor Verwendung des Pink Reverse sicherstellen, dass die OP-Tisch-Polsterung fest mit dem OP-Tisch verbunden, sauber und frei von Rückständen ist.
2. Die Richtlinien und Vorgaben der Klinik im Hinblick auf die Häufigkeit der Patientenüberwachung sind unbedingt zu beachten. Die Haut ist auf Verletzungen und ordnungsgemäße Durchblutung zu überprüfen. Das Produkt darf ausschließlich von medizinischen Fachkräften verwendet werden.
3. Schützen Sie das Pink Reverse vor dem Kontakt mit Flüssigkeiten.
4. Handhabung und Aufbewahrung: Während der Handhabung des Pink Reverse und bei Aufbewahrung muss es immer flach liegen. Das Pink Reverse darf nicht eingerollt oder gefaltet werden.

OPTIONALES ZUBEHÖR FÜR PINK REVERSE T KIT

## One-Step Einmal-Armprotectoren Gebrauchsanweisung

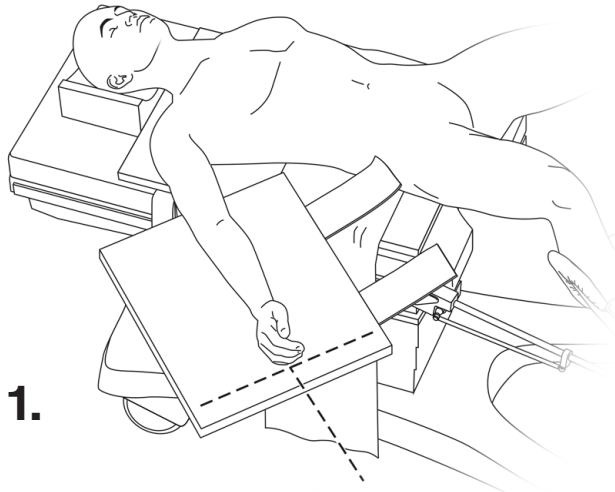

1. Den One-Step Einmal-Armprotector unter dem Arm des Patienten platzieren und seitlich zentrieren, dabei müssen die Gurte nach unten und innen zum Oberkörper des Patienten zeigen.

Der Armprotector sollte von über dem Ellenbogen bis direkt unter den Fingerspitzen liegen. Die Hand sollte in einer natürlichen anatomischen Position mit den Handflächen nach innen gelagert werden ohne Nervus ulnaris zu berühren.

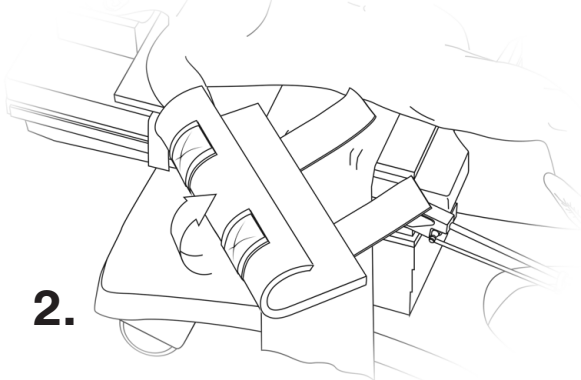

2. Der äußere Teil des Protectors wird über den Arm gelegt.

Der One-Step Einmal-Armprotector schützt den Arm, den Nervus ulnaris und die Finger und ermöglicht gleichzeitig einen einfachen Zugang zu den Fingern und dem intravenösen Zugang. Er schützt außerdem vor Gewebeschäden.

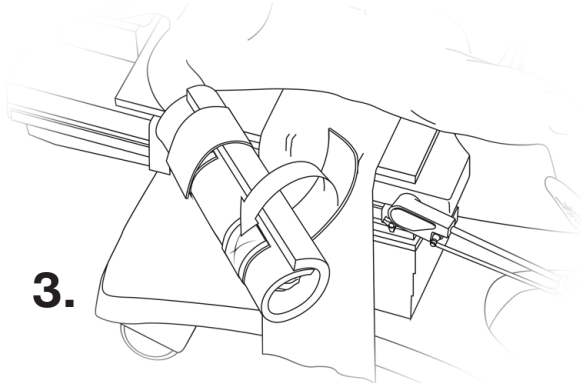

3. Den verbleibenden Teil des Armprotectors über den Arm legen und mit den Klettverschlussbändern sichern. Sicherstellen, dass der One-Step Einmal-Armprotector fest um den Arm des Patienten angebracht ist, dabei auf die korrekte Lagerung der Finger und des Handgelenks achten.

Pulsoximeter, Infusionsleitungen usw. ebenfalls auf ordnungsgemäße Platzierung überprüfen, was bei Verwendung des One-Step Einmal-Armprotectors einfach möglich ist.

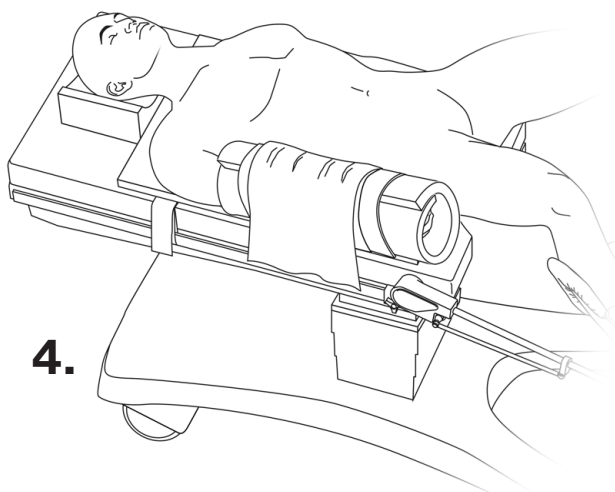

4. Wiederholen Sie die Schritte 1 bis 3 für den verbleibenden Arm.

4. Wenn die One-Step Einmal-Armprotectoren angebracht sind, kann das Gleittuch entfernt und zwischen Pink Reverse und Patient gesteckt werden.

Hier sind die Krankenhausstandards unbedingt zu beachten. Das Gleittuch kann entweder unter den Patienten oder unter das OP-Tischpolster gesteckt werden, aber nicht zwischen das Pink Reverse und das OP-Tischpolster.

**XODUS MEDICAL**  
Making Surgery Safer™

702 Prominence Drive  
Pittsburgh, PA 15068 U.S.A.

Tel: 724.337.5500  
Fax: 724.337.0555

xodusmedical.com | info@xodusmedical.com



MADE IN THE  
USA



CE



FDA REGISTERED  
ISO 13485 CERTIFIED

EMERGO EUROPE  
Prinsessegracht 20  
2514 AP The Hague  
The Netherlands

LITIFUPP031 R0 3/1/2021